



**kiami**<sup>®</sup>  
impermeabilizações

[www.kiami.com.br](http://www.kiami.com.br)

## Impermeabilização PMMA em Estruturas Metálicas

Tecnologia e qualidade para seus projetos!



## Somos a **KIAMI IMPERMEABILIZAÇÕES**

**Somos especialistas em aplicação de sistemas de impermeabilização a base de PMMA (metil metacrilato) além de consultores para o seu projeto.**

Com soluções e sistemas de baixo peso estrutural e rápida aplicação que oferecem durabilidade e garantem a perfeita proteção e estanqueidade.

Nossas membranas a base de PMMA são moldadas *in loco* podendo aderir a desenhos complexos, são resistentes e permitem a impermeabilização confiável sobre jardins suspensos, espelhos d'água, áreas fracionadas ou estruturas metálicas.





## Soluções em **IMPERMEABILIZAÇÃO**

A Kiami conta com soluções variadas de impermeabilização à base de PMMA (metil metacrilato), produto Miaki®, que atendem as diversas necessidades e especificações, seja em projetos novos ou obras com patologias.

Em áreas corporativas ou residenciais, detalhes técnicos e arremates, estruturas metálicas ou concreto, as soluções da Kiami atendem o seu projeto.

### **Principais características do PMMA:**

- Não necessita de proteção mecânica;
- Resistência mecânica e a abrasão;
- Máxima liberdade de projeto;
- Proteção a longo prazo para construções antigas e novas;
- Adesão de superfície total ao substrato;
- Sistema monolítico, sem juntas;
- Fácil manutenção;
- Cura ultrarrápida, apenas duas horas.



## Resina PMMA

### Inovação na hora de impermeabilizar

Uma resina de alta performance e que adere em diversos tipos de base como em estruturas metálicas, as soluções de impermeabilização em PMMA possui características únicas!

Os sistemas de impermeabilização a base de PMMA contam com alta resistência mecânica e a abrasão, cura rápida e liberação da área em 2 horas, ideal para aplicações em locais expostos que possuem infiltrações ou em obras rápidas.



## Duraline STP-T PMMA

### Inovação na hora de impermeabilizar

Composto por Primer, Membrana PMMA Estruturada e Acabamento MMA, os sistemas a base de metil metacrilato são a escolha perfeita para obras de qualquer tamanho, e uma solução definitiva para diversos graus de dificuldade quando o assunto é impermeabilização.

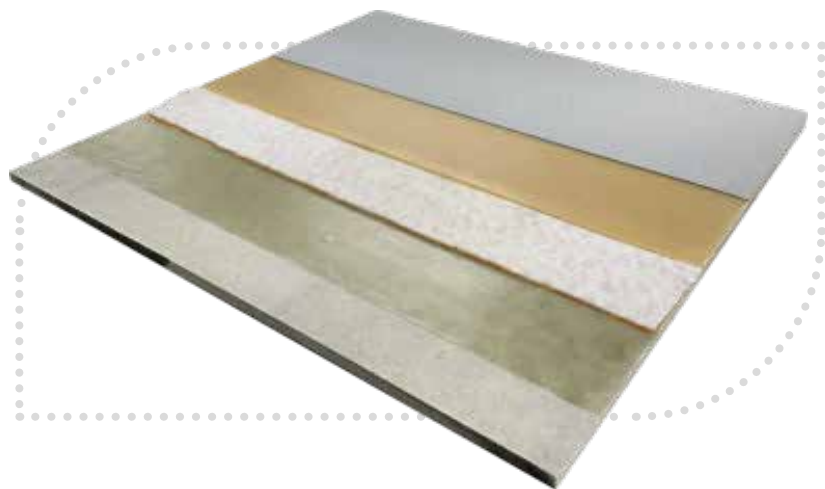

#### Especificação:

Sistema ideal para locais sem tráfego ou áreas com tráfego leve, chafarizes, espelhos d'água, floreiras, varandas, coberturas, cozinhas, interiores, áreas técnicas e com detalhes em estruturas metálicas.

Ideal para arremates complexos e integração com outros sistemas de impermeabilização (manta asfáltica, termoplástica entre outros).



# Impermeabilização em **ESTRUTURAS METÁLICAS**

**PMMA, uma resina com um universo de possibilidades!**

Ideal para arremates ou impermeabilização em Estruturas Metálicas.



O PMMA tem aderência perfeita a diversos tipos de substratos, principalmente estruturas metálicas. Com fusão química entre camadas e as demais características das resinas Duraline, fazem deste sistema de impermeabilização o mais confiável do mercado para arremates de estruturas e integração com outros sistemas que não permitem arremates finos e complexos ou não garantem aderência sobre estruturas metálicas.

**Seja para fazer uma arremate difícil, ou para impermeabilizar áreas complexas inteiras, nossas impermeabilizações em PMMA agregam desempenho, rapidez e durabilidade.**



## Integração e aderência sobre **MANTA ASFÁLTICA e outros sistemas**

A perfeita integração e aderência do PMMA sobre outros tipos de materiais, inclusive outros sistemas de impermeabilização, possibilita arremates complexos e detalhes impossíveis com outros produtos. O PMMA facilita e garante total estanqueidade em situações como a emenda entre manta asfáltica e estruturas metálicas.



# Detalhes Técnicos

## Impermeabilização em PMMA

Oferecemos diferentes soluções integradas aos revestimentos, visando proteger o piso em locais justamente mais solicitados.

Sistema flexível para situações de dilatação, rápida aplicação e cura, arremates perfeitos em locais complexos e estruturados, segurança em seu projeto sem trincas e rompimentos, garantindo a impermeabilização completa em sua área técnica.

### Composição do sistema

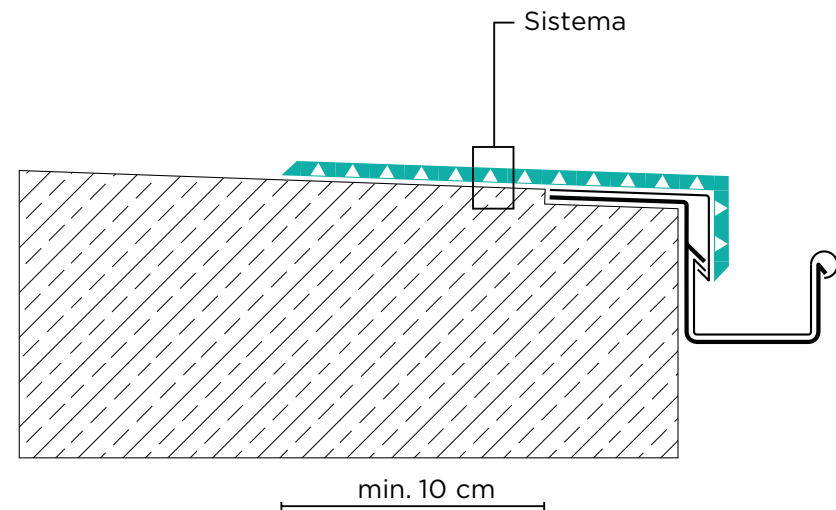
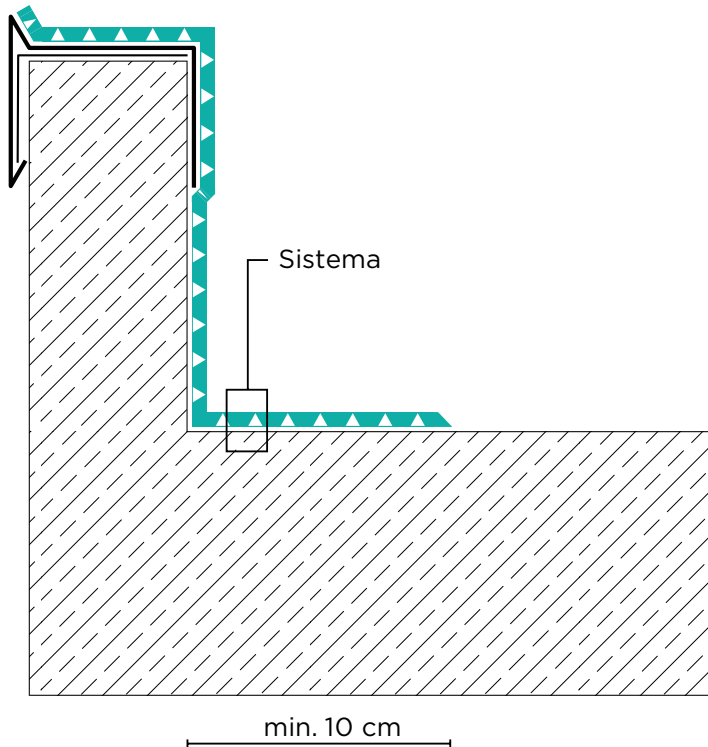
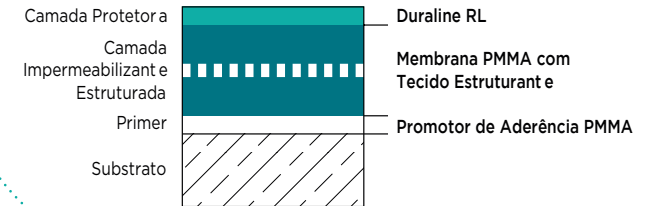



# Detalhes Técnicos

## Impermeabilização em PMMA

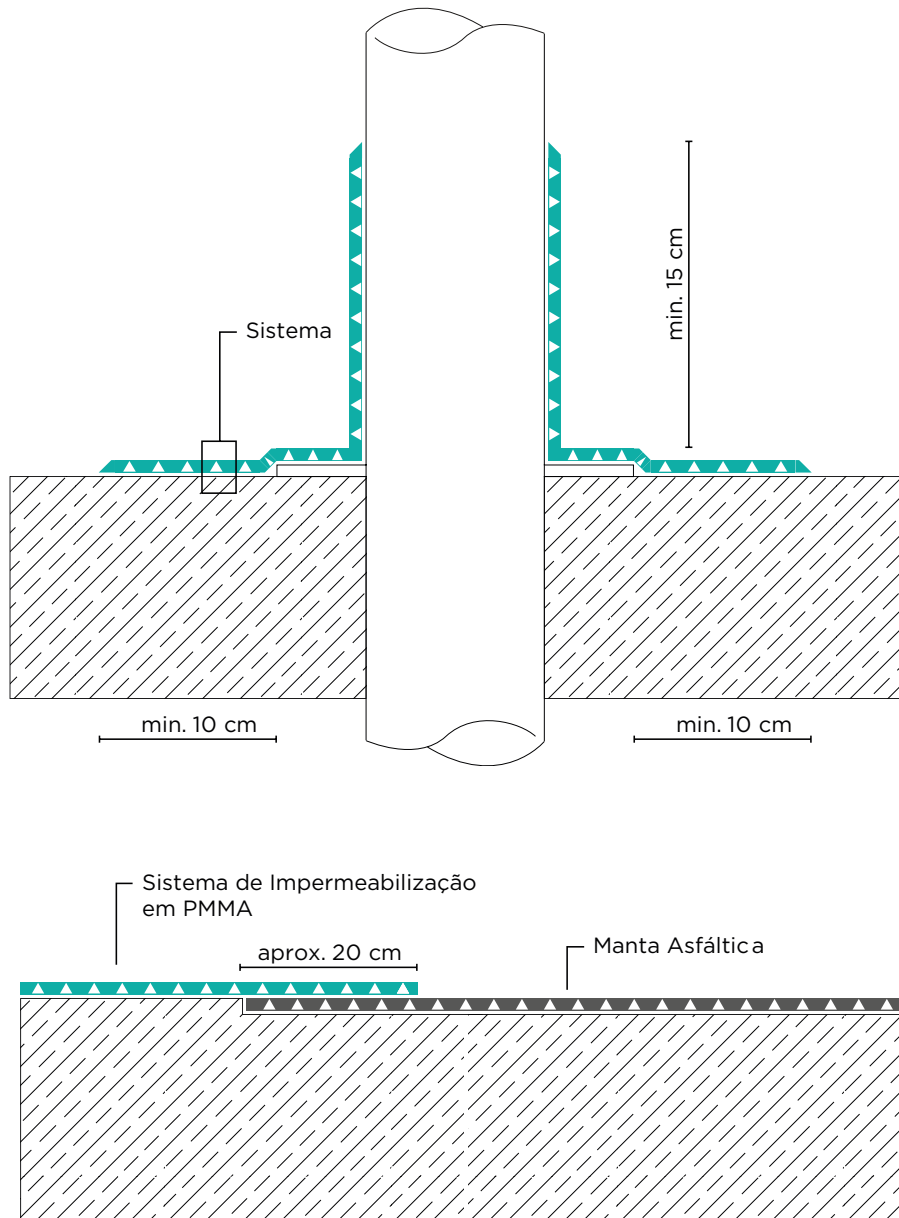

### Composição do sistema

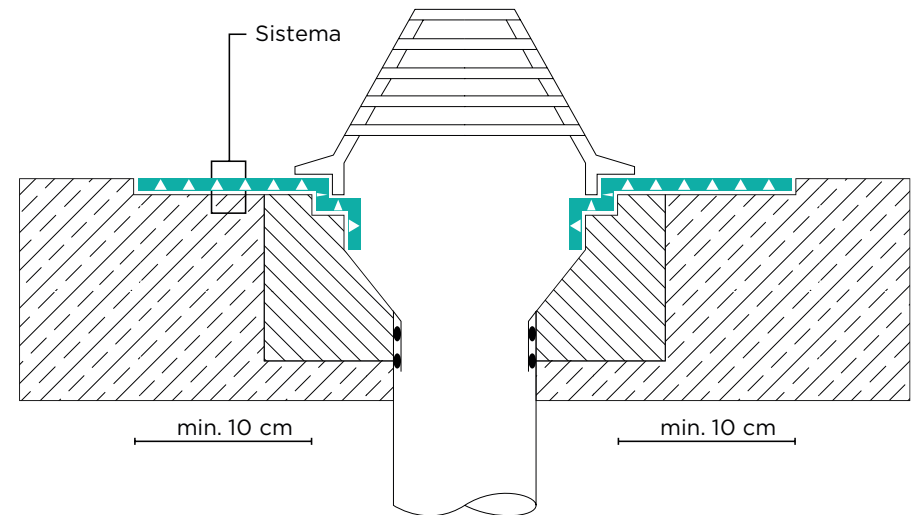
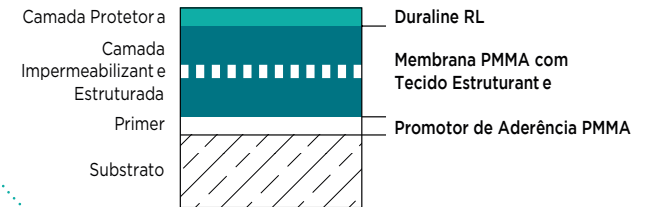

Conheça nossos  
trabalhos sobre

# ESTRUTURA METÁLICA

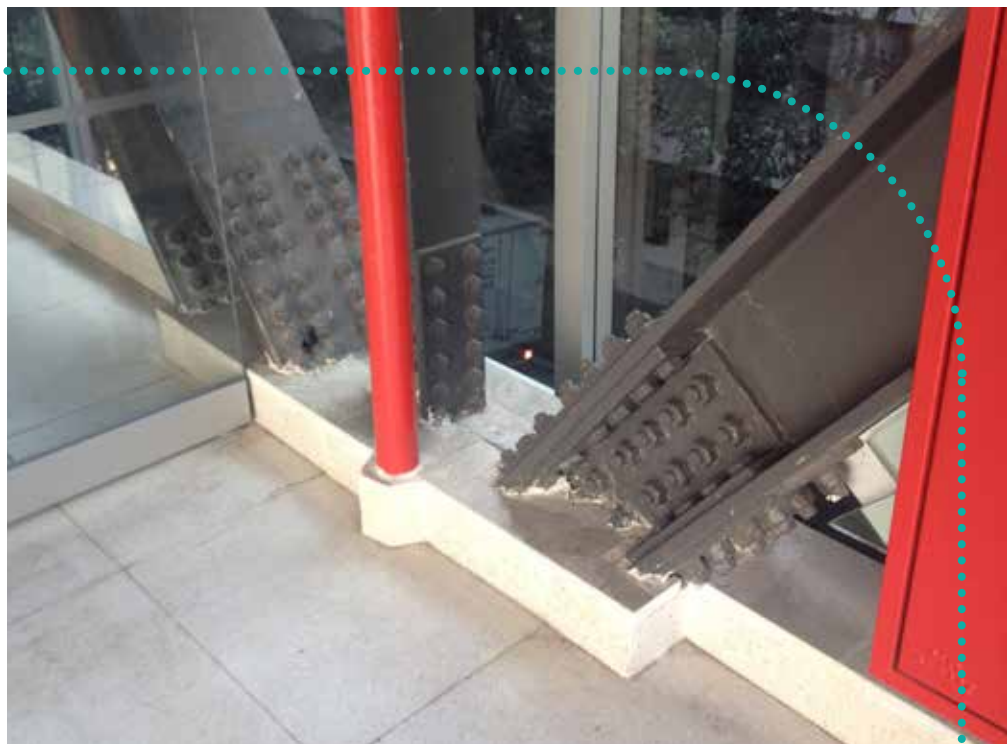

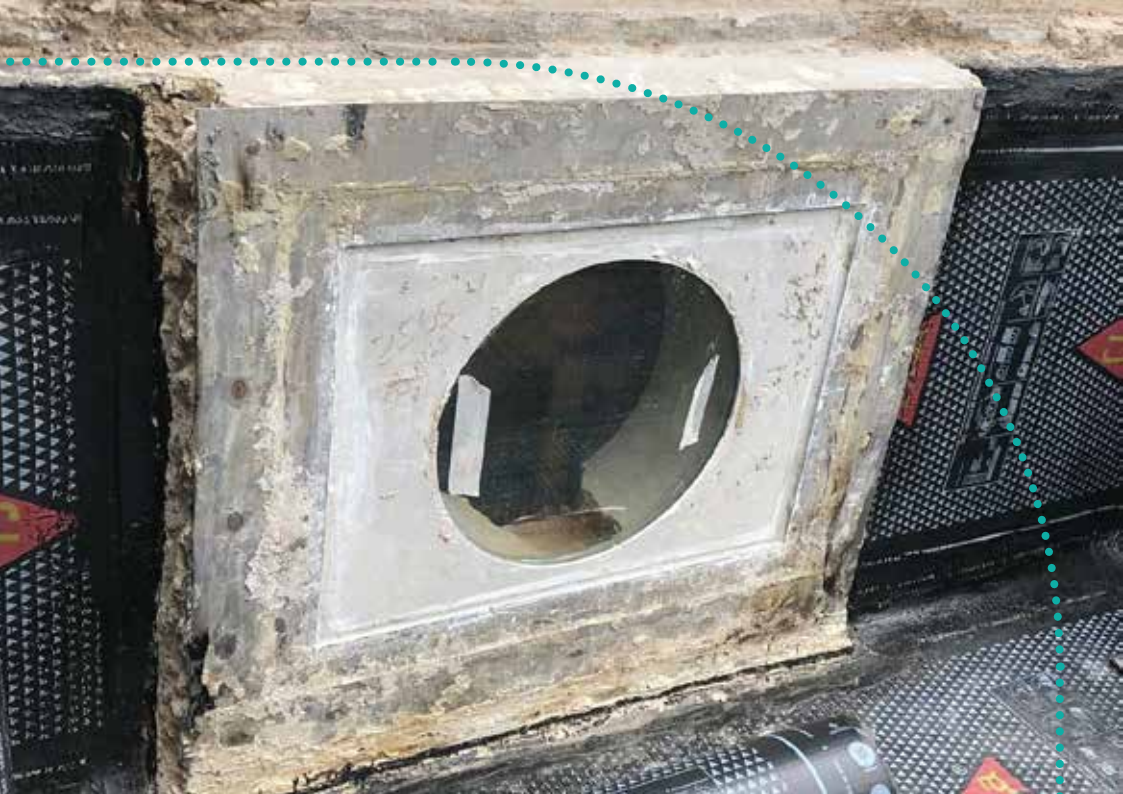

Teste com Holiday Detector









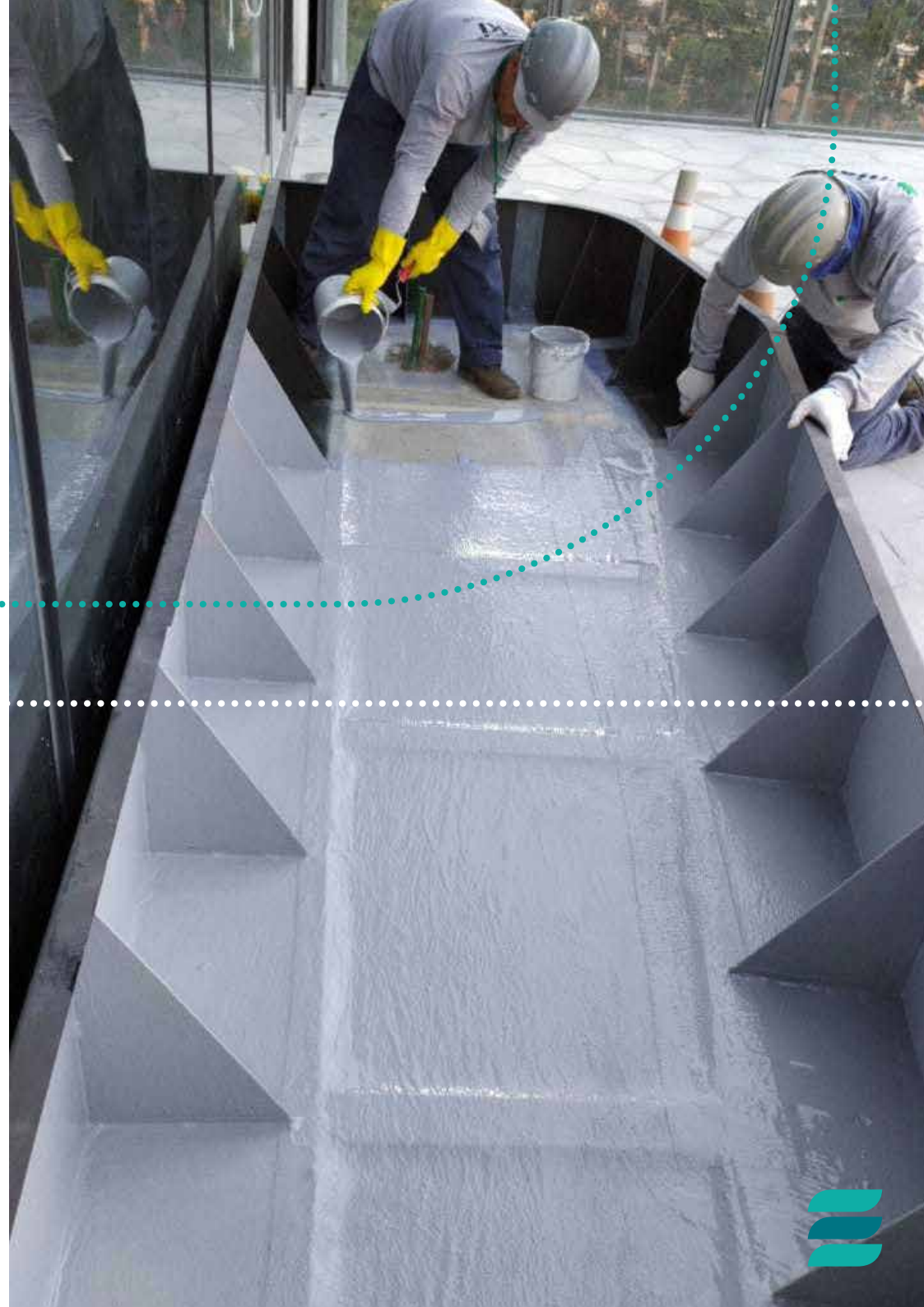
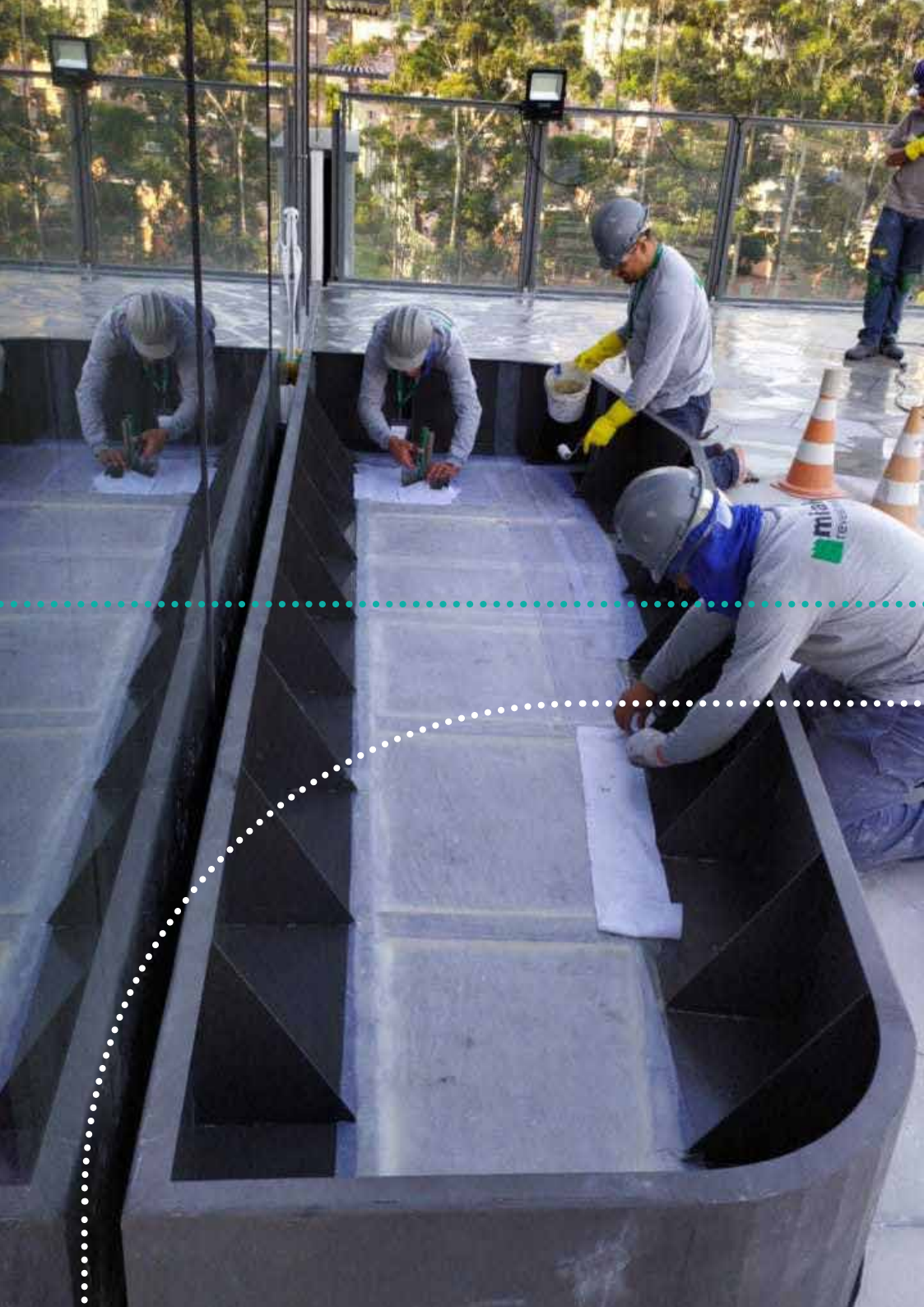

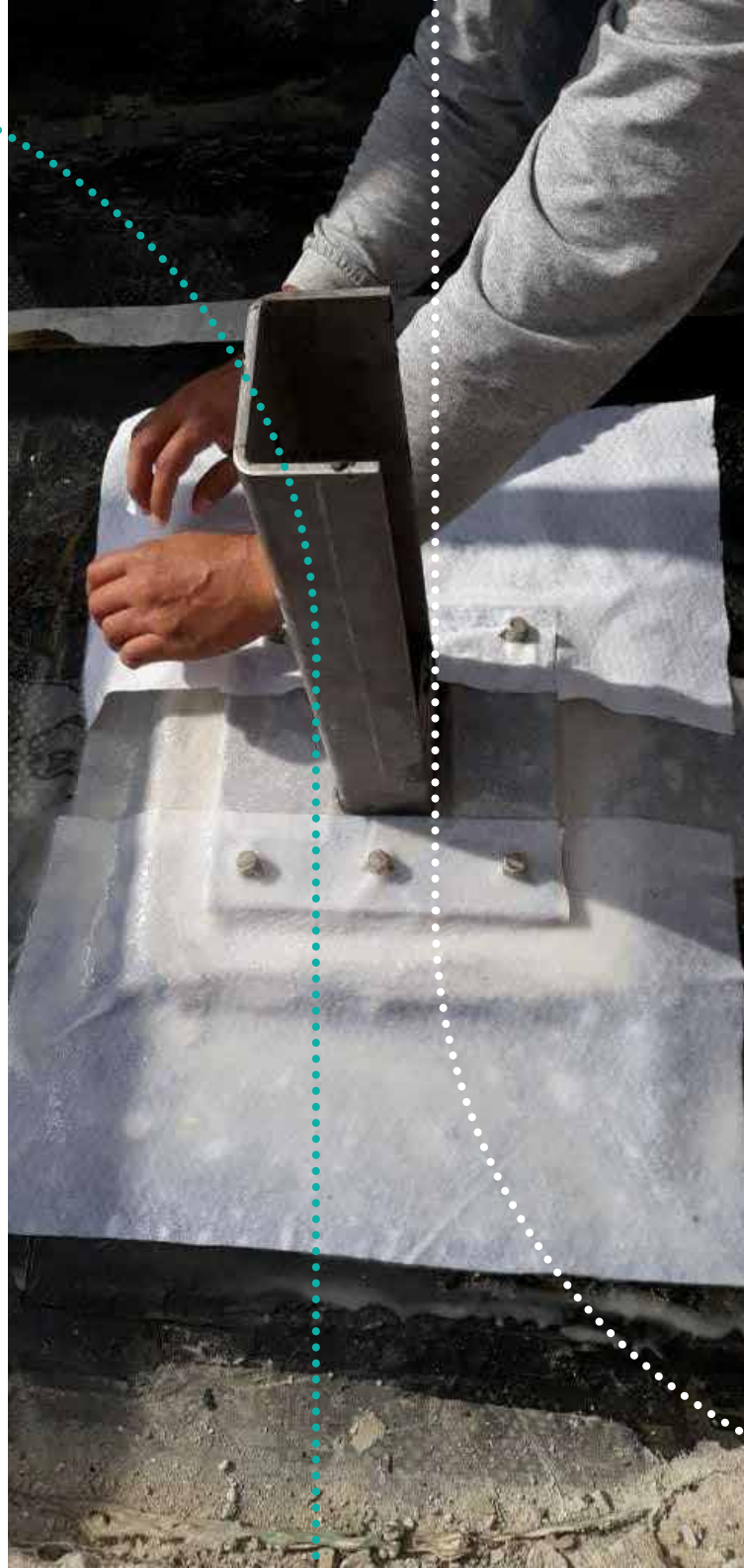



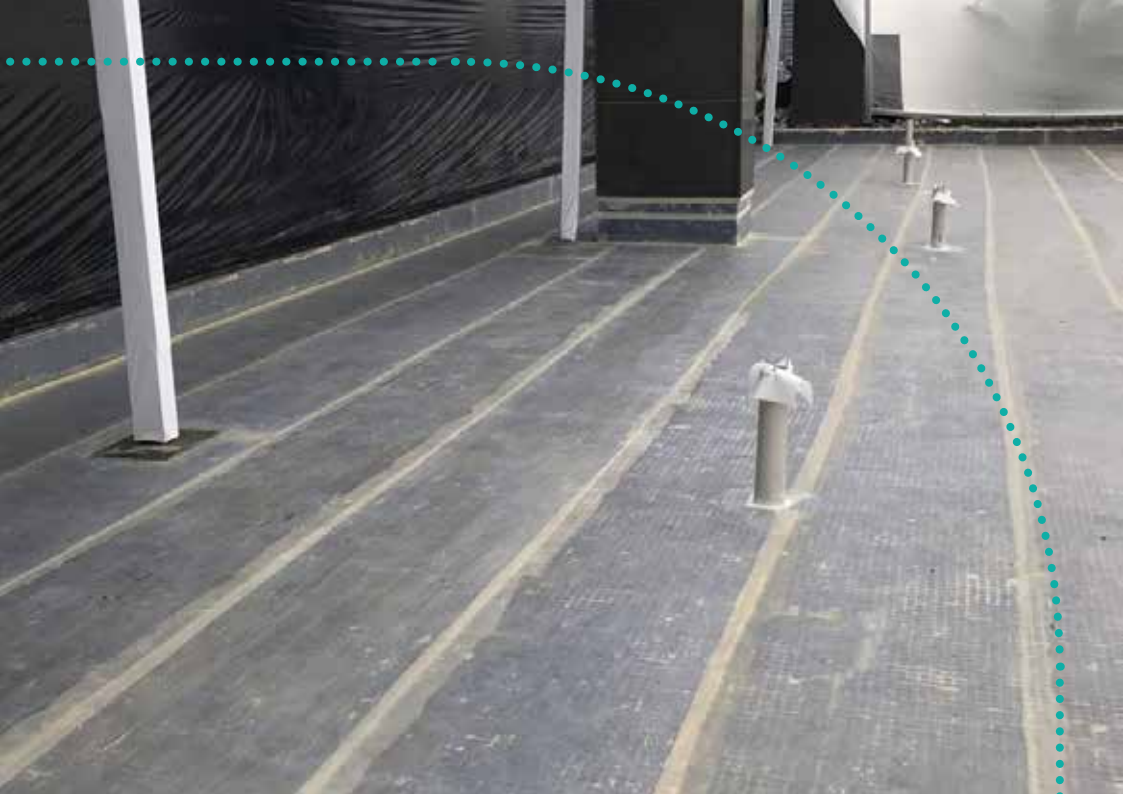



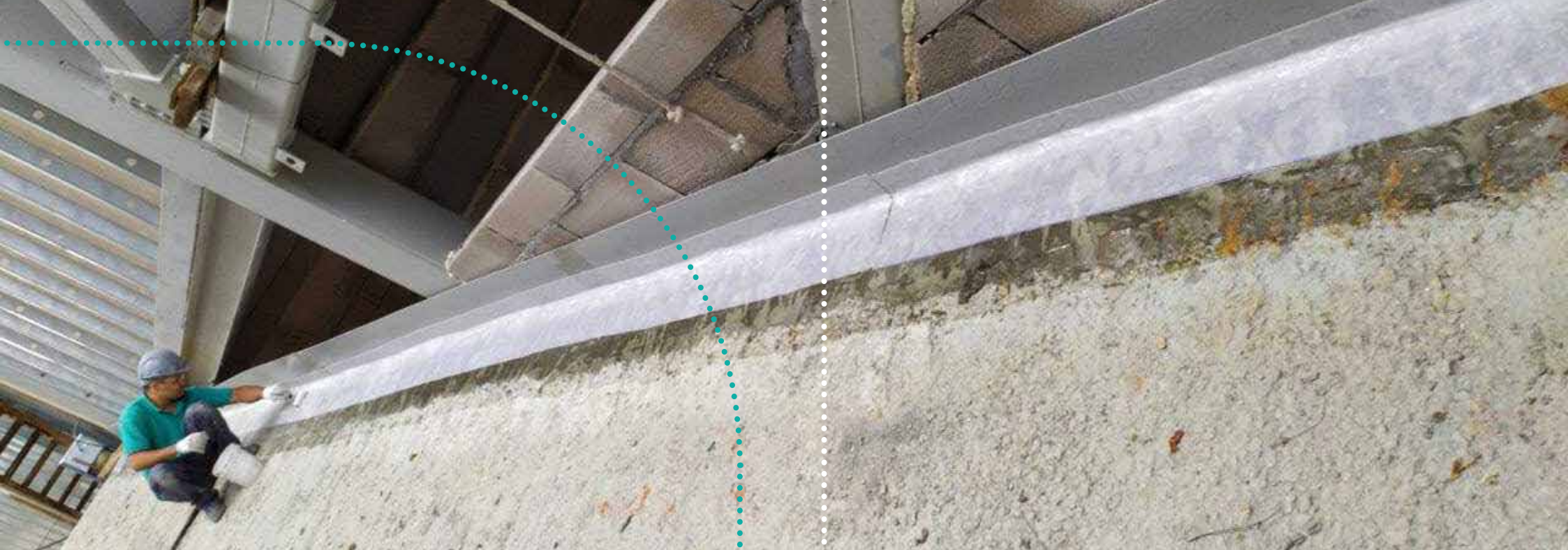

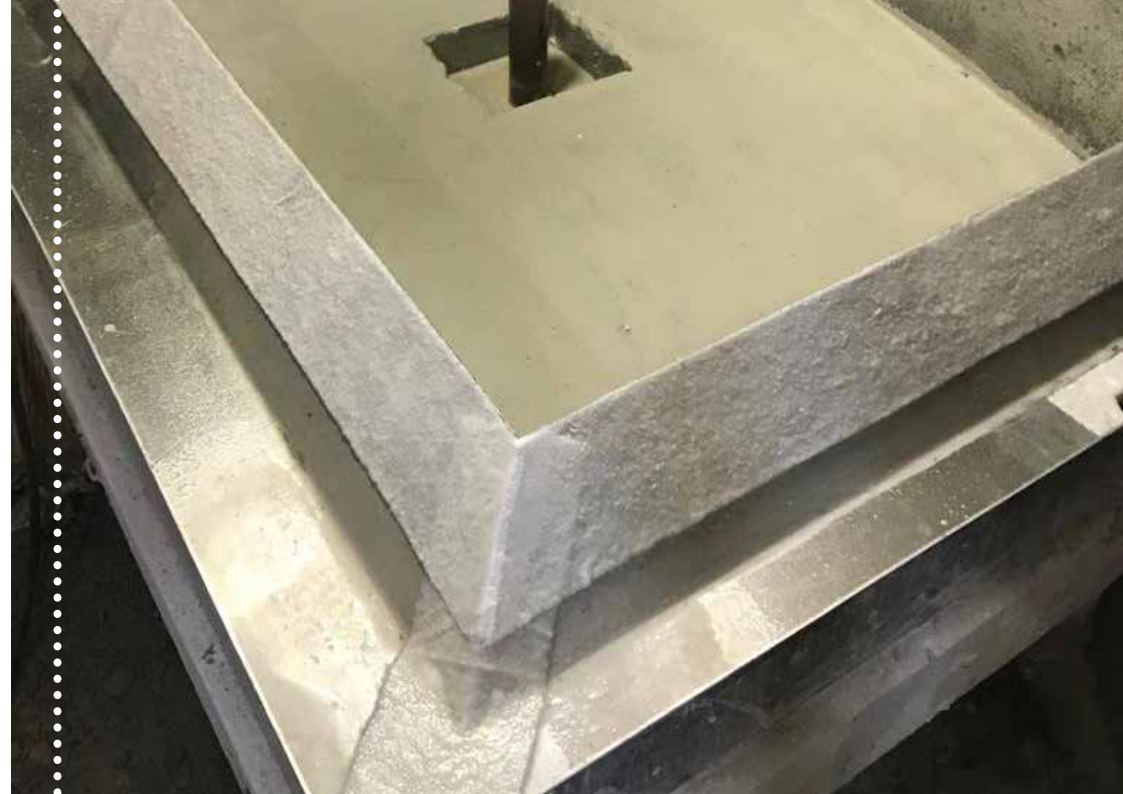

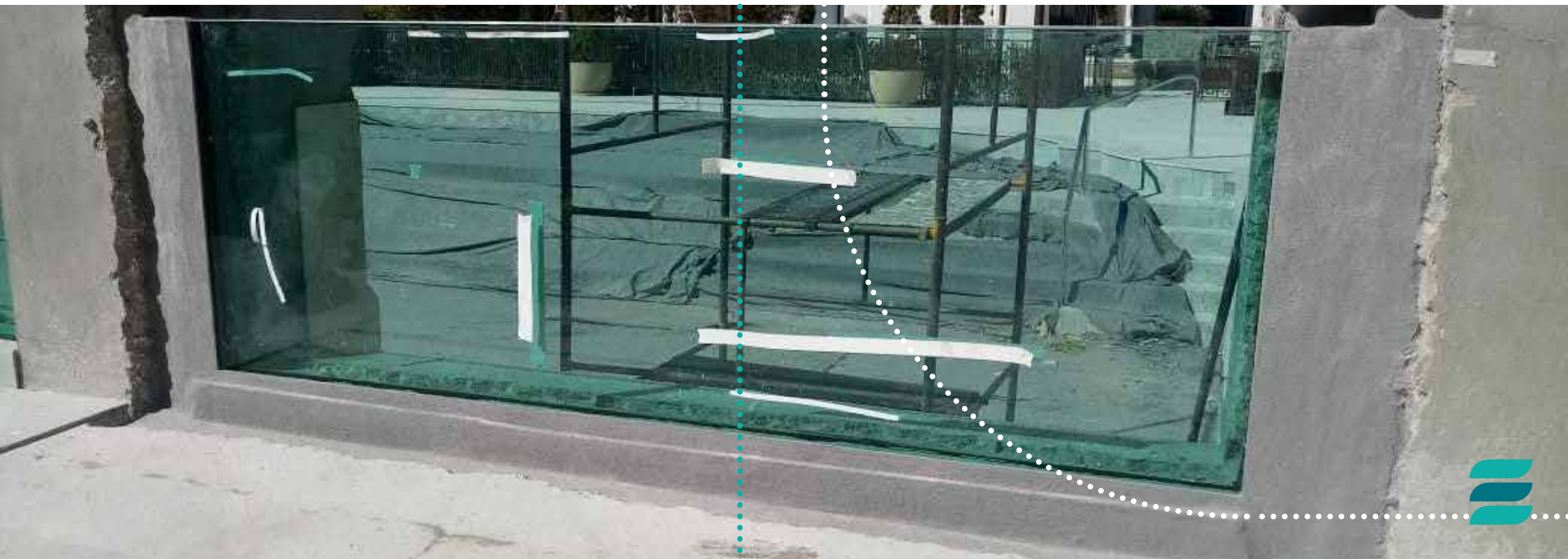







**kiami**<sup>®</sup>  
impermeabilizações

## Quer conhecer mais?

Entre em contato com nosso departamento comercial.

Tel. 11 2577-0881

Cel. 11 98264-2010

[vendas@kiami.com.br](mailto:vendas@kiami.com.br)

[www.kiami.com.br](http://www.kiami.com.br)

Parceiro

**miaki**  
revestimentos